

หน่วยที่ 4 การสร้างผลผลิตและการเป็นผู้ประกอบการ

(Productivity and Entrepreneurship)

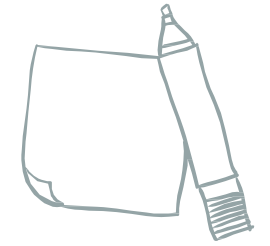



การเพิ่มผลผลิต (Productivity)

การเพิ่มผลผลิต หมายถึง กระบวนการในการปฏิบัติงานเพื่อให้ได้สินค้า บริการ หรืองานที่มีคุณภาพสอดคล้องกับความต้องการของลูกค้า ด้วยวิธีการในการลดต้นทุน ลดการสูญเสียทุกรูปแบบ การใช้ทรัพยากรอย่างคุ้มค่า การใช้เทคโนโลยีที่เหมาะสม การพัฒนาศักยภาพของผู้ปฏิบัติงานในองค์กร และการใช้เทคนิคการทำงานต่าง ๆ เข้ามาเพื่อเพิ่มประสิทธิภาพในการทำงาน

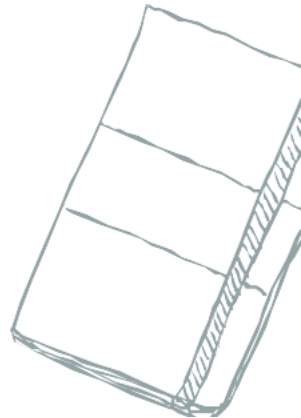





ผู้ประกอบการ (Entrepreneurship)



ผู้ประกอบการ หมายถึง เจ้าของกิจการ หรือผู้ที่คิดริเริ่มจัดตั้งธุรกิจขึ้นมาเป็นของตนเอง มีการวางแผนการดำเนินงาน และดำเนินธุรกิจทุกด้านด้วยตนเอง โดยมองเห็นโอกาสทางธุรกิจและยอมรับความเสี่ยงที่อาจเกิดขึ้นได้ตลอดเวลา เพื่อมุ่งหวังผลกำไรที่เกิดจากผลการดำเนินงานของธุรกิจตนเอง

ดังนั้น ผู้ดำเนินการผลิต จึงเรียกว่า ผู้ประกอบการ เพราะทำหน้าที่ตัดสินใจเกี่ยวกับปัญหาพื้นฐานทางเศรษฐกิจว่าจะผลิตอะไรและผลิตเพื่อใคร โดยจะรวบรวมปัจจัยการผลิต ดังนี้

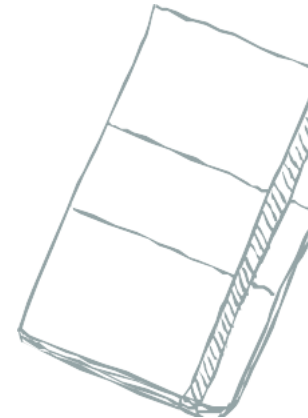

1. ที่ดิน ได้แก่ ที่ดินรวมถึงทรัพยากรธรรมชาติต่าง ๆ
 2. แรงงาน ได้แก่ ทรัพยากรมนุษย์
 3. ทุน ได้แก่ เครื่องจักรเครื่องมือที่มนุษย์สร้างขึ้นเพื่อใช้ร่วมกับปัจจัยการผลิตอื่น ๆ ในการผลิตสินค้าและบริการ
- 
- 
- 



คุณลักษณะพื้นฐานของผู้ประกอบการ

คุณลักษณะพื้นฐานของผู้ประกอบการ มีดังนี้

1. เน้นการใช้นวัตกรรม เป็นการนำเอาแนวความคิดใหม่หรือการนำประโยชน์จากสิ่งที่มีอยู่แต่เดิมมาใช้ในรูปแบบใหม่

2. มีความคิดริเริ่มสร้างสรรค์ เป็นการคิดประดิษฐ์ค้นสิ่งใหม่ ๆ

3. เน้นการพัฒนาทักษะ ความชำนาญ เป็นการมุ่งเน้นประสิทธิภาพของผู้ประกอบการ

4. มีศักยภาพเชิงพาณิชย์ เพื่อตลาดภายในประเทศและตลาดต่างประเทศ

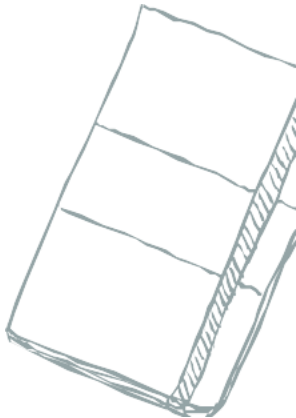





กลยุทธ์การตลาด ปัจจัยสู่ความสำเร็จ



8Ps เป็นกลยุทธ์การตลาดที่นำมาปรับใช้กับธุรกิจแต่ละประเภทให้ประสบความสำเร็จ โดยเฉพาะธุรกิจที่มีการแข่งขันกันสูงเพราะปัจจุบันเทคโนโลยีสารสนเทศมีส่วนเกี่ยวข้องอยู่ในชีวิตประจำวันในทุก ๆ ด้าน กลยุทธ์การตลาดที่มีประสิทธิภาพเท่านั้น ที่จะทำให้ธุรกิจ ประสบความสำเร็จได้ง่ายและเร็วขึ้น ซึ่งกลยุทธ์ 8Ps ประกอบไปด้วย



- ✗ กลยุทธ์ด้านผลิตภัณฑ์ (Product Strategy)
 - ✗ กลยุทธ์ด้านราคา (Price Strategy)
 - ✗ กลยุทธ์ด้านการจำหน่าย (Place Strategy)
 - ✗ กลยุทธ์ด้านการส่งเสริมการตลาด (Promotion Strategy)
 - ✗ กลยุทธ์ด้านบรรจุภัณฑ์ (Packaging Strategy)
 - ✗ กลยุทธ์ด้านการใช้พนักงานขาย (Personal Strategy)
 - ✗ กลยุทธ์ด้านการให้ข่าวสาร (Public Strategy)
 - ✗ กลยุทธ์ด้านการใช้พลัง (Power Strategy)
- 
- 

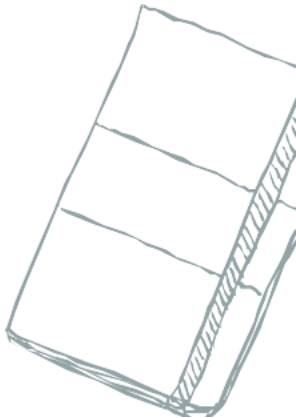

การจัดการโครงการ (Project management)

การจัดการโครงการหรือการบริหารโครงการ (Project management) เป็นหลักการความรู้ในการวางแผน จัดระเบียบ รับผิดชอบ จัดการ ชี้นำ และควบคุมทรัพยากรต่าง ๆ เพื่อให้โครงการบรรลุเป้าประสงค์ การจัดการโครงการเป็นการวางแผนและการจัดการทรัพยากรต่างๆ ทั้งทรัพยากรด้านบุคคลและรายละเอียดของกิจกรรมต่าง ภายในโครงการ โดยคาดคะเนทิศทางและระยะเวลาของโครงการ ตั้งแต่เริ่มต้นโครงการจนกระทั่งถึงโครงการสำเร็จ รวมถึงการกำหนดช่วงเวลาในการปฏิบัติงานในกิจกรรมต่าง ๆ ภายในโครงการ เพื่อให้งานออกมามีประสิทธิภาพ และสามารถที่จะประมาณราคาของโครงการได้ การจัดการโครงการมีหัวใจสำคัญ คือ การจัดการความสัมพันธ์ระหว่าง เวลา ราคา และคุณภาพ ในทรัพยากรที่กำหนดเพื่อให้ได้เป้าหมายตามต้องการ

ความท้าทายของการจัดการโครงการ คือ การเข้าถึงเป้าหมายได้ทั้งหมดตามที่กำหนดไว้ โดยมีข้อจำกัดทั่วไปในการจัดการโครงการ ได้แก่ ขอบเขตงาน เวลา เงินทุน และข้อจำกัดต่อมาคือการจัดสรรทรัพยากรบุคคลและการจัดสรรทรัพยากร การประยุกต์และนำทรัพยากรที่มีทำให้เกิดประโยชน์สูงสุดได้ตามเป้าหมาย

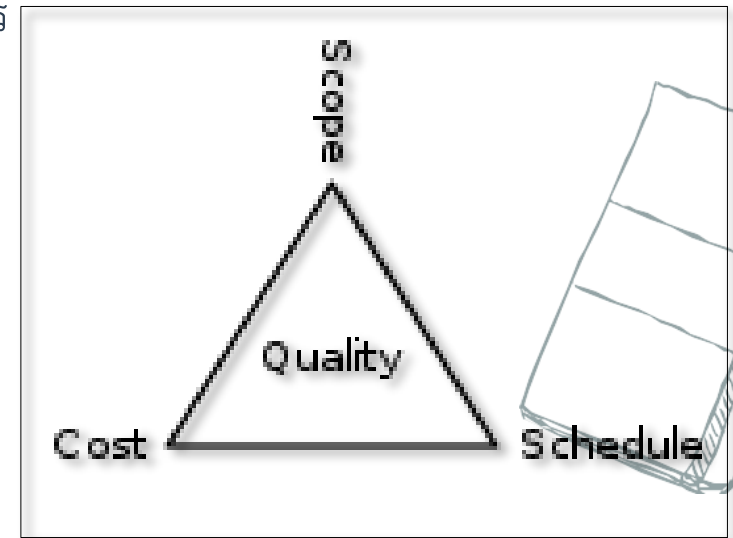







เครื่องมือที่ใช้สำหรับการบริหารโครงการ



เครื่องมือที่จำเป็นที่ใช้ในการบริหารโครงการและการวิเคราะห์ความเสี่ยงของโครงการ เพื่อให้สามารถบริหารจัดการ วิเคราะห์ปัญหาต่าง ๆ ที่คาดว่าจะเกิดขึ้นกับโครงการและหาแนวทางแก้ไขปัญหาล่วงหน้าก่อนปัญหาจะเกิดขึ้น อาทิเช่น

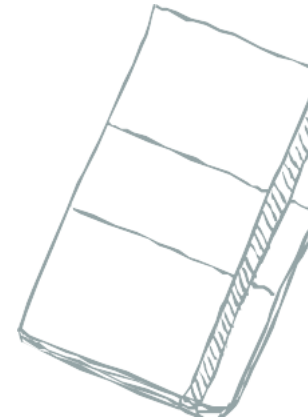

- ✗ **แผนภูมิแกนต์ (Gantt Chart)** เป็นเครื่องมือการบริหารจัดการโครงการ
 - ✗ **โมเดลเครือข่ายลอจิก (Network Logic Model)** แสดงลำดับกิจกรรมในโครงการและมันจะช่วยแสดงให้เห็นกิจกรรมที่มีเหตุผลที่จะต้องทำนำหน้าหรือตามกิจกรรมอื่น ๆ
 - ✗ **แผนภูมิ (PERT)** การประเมินโครงการและเทคนิคการรีวิวขั้นตอนการทำงานและกระบวนการทำงานของโครงการ ชื่อเต็ม “Program Evaluation and Review Technique” (PERT)
- 
- 
- 
- 
- 



เครื่องมือช่วยสนับสนุนการจัดการและบริหารโครงการ

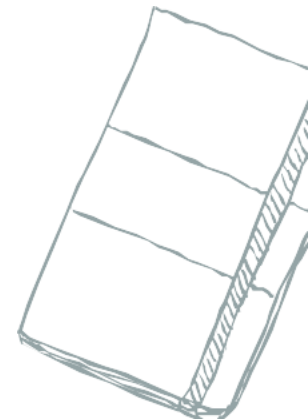

Microsoft Project เป็นเครื่องมือที่ช่วยสนับสนุนการจัดการและบริหารโครงการ ที่ได้รับความนิยมในปัจจุบัน เพื่อใช้ในการติดตามงานและสถานะของโครงการ ว่าสถานะโดยรวมเป็นอย่างไร เพื่อหาทางแก้ปัญหาที่เกิดขึ้น อาจจะมีคนเพิ่มเวลางาน เปลี่ยนวิธีการทำงาน ให้สามารถแล้วเสร็จตามเวลา





เครื่องมือที่ช่วยออกแบบโมเดลธุรกิจ



Business Model Canvas เป็นเครื่องมือช่วยผู้ประกอบการวิเคราะห์สภาพแวดล้อมทางธุรกิจ ออกแบบโมเดลธุรกิจผ่านปัจจัยทั้ง 9 ด้าน ที่ครอบคลุมส่วนสำคัญๆ ต่อธุรกิจทุกประเภท โดยมีฟังก์ชันการประเมินธุรกิจของ Business Model Canvas มีอยู่ 9 ด้าน คือ

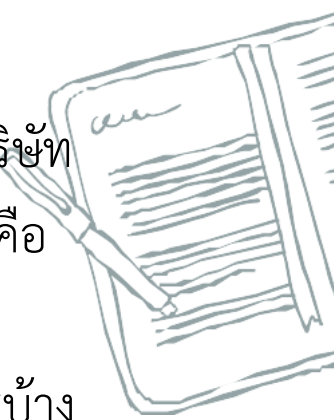

1. Value Propositions คุณค่าของธุรกิจเรา
 2. Customer Segment ลูกค้าของเราเป็นคนแบบไหน
 3. Customer Relationships การสร้างสายสัมพันธ์กับลูกค้า
 4. Channels ช่องทางการเข้าถึง
 5. Key Activities สิ่งที่ต้องทำเพื่อขับเคลื่อนธุรกิจนี้
 6. Key Partners พาร์ทเนอร์หลักของเรา
 7. Key Resource ทรัพยากรที่จำเป็นของบริษัท
 8. Cost Structure ค่าใช้จ่ายหลักของธุรกิจคืออะไร
 9. Revenue Streams รายได้ของเรามีอะไรบ้าง
- 

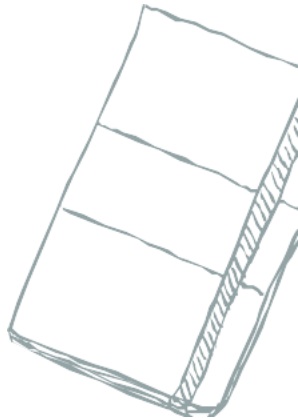

อ้างอิง

- <http://miscenter.pcru.ac.th/regis-digital/>
- **งานวิจัยและพัฒนาซอฟต์แวร์และเครือข่าย สำนักวิทยบริการและเทคโนโลยีสารสนเทศ มหาวิทยาลัยราชภัฏเพชรบูรณ์**